

# VL STUDIO TAVOLO/TERRA

L'apparecchio emette una luce diffusa priva di abbagliamento. Il vetro opalino a tre strati distribuisce la luce in modo molto confortevole e irradia un bagliore piacevolmente delicato all'ambiente circostante.

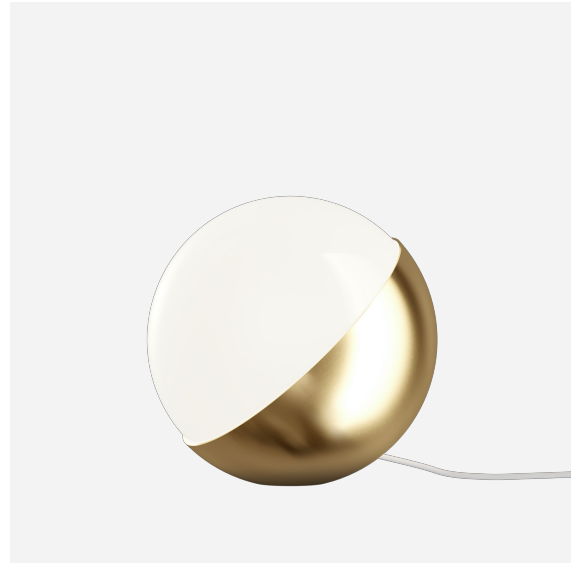

## Vilhelm Lauritzen

Vilhelm Lauritzen (1894–1984) è stato uno degli architetti più influenti della storia della Danimarca ed è stato uno dei simboli dell'avanguardia del funzionalismo danese. Alcuni suoi edifici il Nørrebro Theatre (1931–32), il grande magazzino Daells Varehus (1928–35), il Radiohuset (1936–41) e il primo aeroporto di Kastrup (1937–39), rappresentavano l'essenza concentrata della vita contemporanea. Altri edifici importanti progettati da Lauritzen comprendono il Folkets Hus (1953–56) più noto oggi come sala da concerti Vega, l'edificio Shellhuset (1950–51) e l'ambasciata danese di Washington (1958–60). In particolare, l'edificio Radiohuset e la versione precedente dell'aeroporto di Kastrup - entrambi classificati come edifici storici - sono considerati monumenti inconfondibili del modernismo come genere di costruzione europeo.



## Product info

### Informazioni

L'ottone non trattato nel corso del tempo potrebbe cambiare e formare una patina.

### Montaggio

Il vetro può essere svitato per cambiare la sorgente. Tipo di cavo: Cavo di plastica. Nero per la versione di colore nero e bianco per le versioni in ottone. Lunghezza cavo: 2,5 m. Ø150: interruttore integrato sul cavo. Ø250 e Ø320: oscuramento elettronico sul cavo per la regolazione della luminosità della luce (richiede una sorgente luminosa adeguata).

### Finitura

Ottone nero opaco, verniciato a umido o spazzolato con linee sottili. Vetro bianco opalino lucido. Ottone non laccato che svilupperà una patina.

### Materiali

Vetro: vetro opalino soffiato a bocca a tre strati; lucido. Corpo: Alluminio o ottone imbutiti. L'ottone non trattato formerà una patina.

### Dimensioni e pesi

Larghezza x altezza x lunghezza (mm) | 250 x 244 x 250 Massimo 3,8 kg | 320 x 310 x 320 Massimo 7,9 kg | 150 x 145 x 150 Massimo 1,3 kg

### Classe

Grado di protezione IP20. Classe di isolamento II.

### Sorgente di luce

30W G9

### Informazioni

L'ottone non trattato nel corso del tempo potrebbe cambiare e formare una patina.

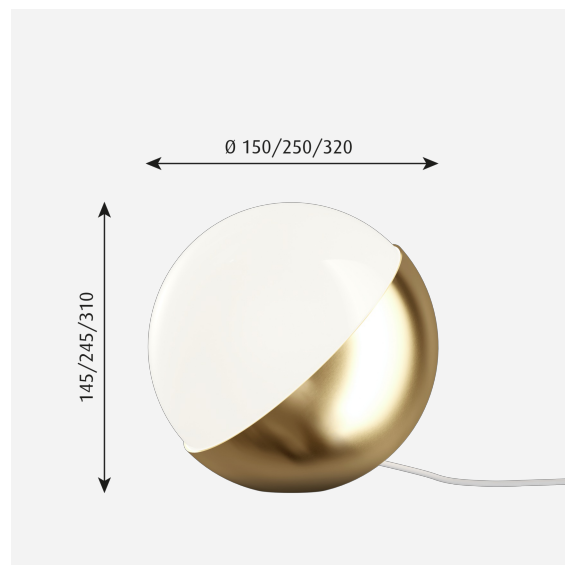

## Famiglia di prodotti

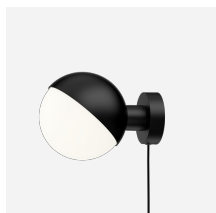

VL Studio Parete

## Product variants

Dimensione	Colore	Tipo cavo	Sorgente	Interruttore/Spina
Ø 150	● Nero	Plastica bianca	30W G9	C/DIMMER
Ø 250	● Ottone	Plastica nera	E27	CON INTERRUTTORE ON/OFF
Ø 320				

## Design

Vilhelm Lauritzen

## Peso

Min.: 1.1 kg Massimo: 7.9 kg

## Dimensioni

Ø 150, Ø 250, Ø 320

## Finitura

Nero, Ottone

## Diagrammi di distribuzione della luce

### Cartesian

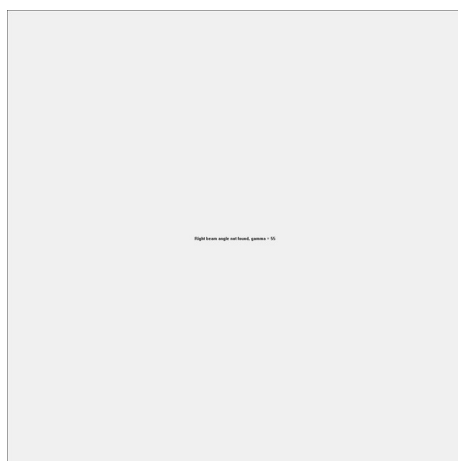

### Isolux

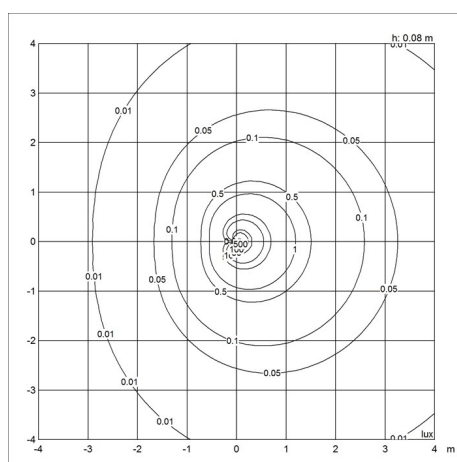

### Polare

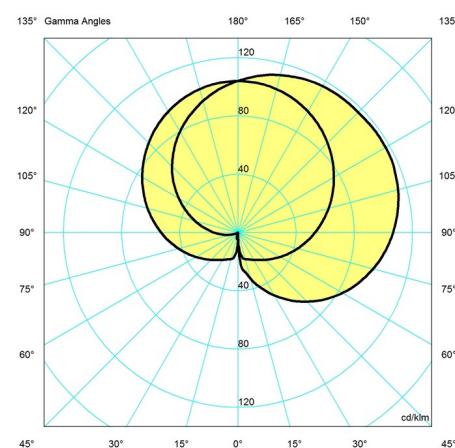

## Parti di ricambio e accessori

## VL Studio Tavolo/Terra

Product	Variant number
VL STUDIO 320 TAVOLO VETRO	5744167864
VL STUDIO TAVOLO/WALL GROMMET WHITE	5744167877
VL STUDIO 250 TAVOLO VETRO	5744167851
VL STUDIO TAVOLO/WALL GROMMET NERO	5744167880